

認 定 書

国住参建第 3841 号
令和 6 年 3 月 28 日

吉野石膏株式会社
代表取締役 須藤 永作 様

国土交通大臣 齊藤 鉄夫

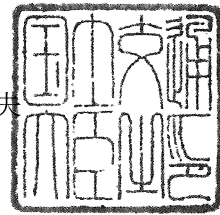

下記の構造方法等については、建築基準法第 68 条の 25 第 1 項（同法第 88 条第 1 項において準用する場合を含む。）の規定に基づき、同法第 2 条第八号並びに同法施行令第 108 条第一号及び第二号（外壁（耐力壁）：各 30 分間）の規定に適合するものであることを認める。

記

1. 認定番号
PC030BE-4192
2. 認定をした構造方法等の名称
化粧窯業系サイディング・ボード用原紙張ガラス繊維混入せっこう板表張/
木製枠組造外壁
3. 認定をした構造方法等の内容
別添の通り

（注意）この認定書は、大切に保存しておいてください。

別添

1. 構造名

化粧窯業系サイディング・ボード用原紙張ガラス繊維混入せっこう板表張/木製枠組造外壁

2. 寸法

壁高及び壁幅については、構造計算等により構造安定性が確かめられた寸法とする。

3. 材料構成等

項 目	製 品 仕 様
① 外装材	<p>規格：JIS A 5422 組成(質量%)：a 又は b のいずれかによる。</p> <p>a. 中実品</p> <ul style="list-style-type: none"> けい酸カルシウム硬化物 65～86 有機質繊維 1～13 (セルロース繊維、ポリビニルアルコール繊維、ポリプロピレン繊維等) 無機質繊維 4 未満 (ガラス繊維、ロックウール繊維等) 有機質混和材 14 未満 (リグニン、メチルセルロース、撥水剤等) 無機質混和材 27 未満 (パーライト、炭酸カルシウム、マイカ等) <p>b. 中空品</p> <ul style="list-style-type: none"> けい酸カルシウム硬化物 65～86 有機質繊維 1～6 (セルロース繊維、ポリビニルアルコール繊維、ポリプロピレン繊維等) 無機質繊維 4 未満 (ガラス繊維、ロックウール繊維等) 有機質混和材 0～3 (リグニン、メチルセルロース、撥水剤等) 無機質混和材 0～26 (パーライト、炭酸カルシウム、マイカ等) <p>化粧仕様</p> <p>塗料の種類 アクリル樹脂系塗料、アクリルウレタン樹脂系塗料、アクリルシリコン樹脂系塗料、フッ素樹脂系塗料、エポキシ樹脂系塗料、無機質系塗料</p> <p>塗布量(g/m²)：200 以下(有機固形分量)</p> <p>密度(g/cm³)：1.1(±0.2)(化粧を含む)</p> <p>表面の形状：平滑又はエンボス・溝模様</p> <p>端部形状(サイディング相互の重なりと隙間)</p> <p>重なり(mm)：9 以上</p> <p>隙間(mm)：3 以下</p> <p>厚さ(mm)：a 又は b のいずれかによる。</p> <p>a. 中実品 15(±1.2)～26(±2.0)</p> <p>b. 中空品 18(±1.4)～26(±2.0)</p>

つづく

つづき

項 目	製 品 仕 様
① 外 装 材 化粧窯業系サイ ディング	大きさ(mm) 働き幅：300 _(±1) ～500 _(±1) 長さ：3,640 _(±1) 以下 (大きさは一般部における寸法を示す。) 断面形状 最小厚さ(mm)：11以上 エンボス又は溝模様の容積欠損率(%)：11以下 (サイディング全体積(合いじゃくり部を除く)に対するサイディング裏面から 15mm以下のエンボス又は溝の欠損容積の割合) 中空率(%)：34以下 (但し、板厚18mmを超える場合は厚さを増した分だけ中空部高さを増し、中空 率を上げることができる) 張方：縦張 取付け工法：a又はbのいずれかによる。 a. 外装材留金具工法 b. 胴縁併用外装材留金具工法
外装下張材	種類、規格等：aからdのいずれかによる。 a. ボード用原紙張ガラス繊維混入せっこう板 規格：難燃材料認定番号 RM-0059 形状：平板 端部の形状：スクエアー、テーパー又はベベル 厚さ(mm)：9.5 _(±0.95) 密度(g/cm ³)：0.73 _(±0.07) b. ボード用原紙張ガラス繊維混入せっこう板 規格：準不燃材料認定番号 QM-0954-1 形状及び端部の形状は前記のaに同じ。 厚さ(mm)：9.5 _(±0.95) 密度(g/cm ³)：0.8 _(±0.08) c. ボード用原紙張ガラス繊維混入せっこう板 規格：準不燃材料認定番号 QM-0955-1 形状、端部の形状及び密度は前記のbに同じ。 厚さ(mm)：9.5 _(±0.95) ～12.5 _(±1.25) d. 両面ボード用原紙張せっこう板 規格：不燃材料認定番号 NM-4127 形状及び端部の形状は前記のaに同じ。 厚さ(mm)：9.5 _(±0.95) ～12.5 _(±1.25) 密度(g/cm ³)：1.0 _(±0.1)

項 目	製 品 仕 様
② 木製 下 地 材	<p>種類：平成13年国土交通省告示第1540号に適合する壁のたて枠材 断面寸法(mm)：38以上×89以上 たて枠の取付け間隔(mm)：500_(±50)以下</p> <p>種類：平成13年国土交通省告示第1540号に適合する壁の上枠材及び下枠材 断面寸法(mm)：38以上×89以上</p>
③ 副 構 成 材 料	<p>仕様：1)又は2) 1)なし 2)あり(胴縁併用外装材留金具工法仕様の場合) 種類：aからiのいずれかによる。 a. 製材(無等級材又はJAS(加工品を含む)) b. 集成材(無等級材又はJAS(加工品を含む)) c. 構造用合板(JAS(加工品を含む)) d. 化粧ばり構造用合板(JAS(加工品を含む)) e. 普通合板(JAS(加工品を含む)) f. 構造用パネル(JAS(加工品を含む)) g. 単板積層材(JAS(加工品を含む)) h. パーティクルボード(JIS A 5908) i. MDF(JIS A 5905) 断面寸法(mm)：12_(±1.2)以上×40_(±4)以上 取付け間隔(mm)：500_(±50)以下</p>
補強用胴縁(必要に応じて取付ける。)	<p>仕様：あり又はなし 種類：前記の胴縁に同じ。 断面寸法(mm)：5_(±0.5)以上×40_(±4)以上 取付け間隔(mm)：500_(±50)以下</p>
受材及び補強用下地材(必要に応じて取付ける。)	<p>仕様：あり又はなし 種類：前記の上枠、下枠及びたて枠に同じ又はaからeのいずれかによる。 a. 構造用製材、造作用製材又は下地用製材(JAS及びJAS材の加工品を含む) b. 構造用集成材又は造作用集成材(JAS及びJAS材の加工品を含む) c. 構造用単板積層材又は造作用単板積層材(JAS及びJAS材の加工品を含む) d. 枠組壁工法構造用製材及び枠組壁工法構造用たて継ぎ材(JAS及びJAS材の加工品を含む) e. 平成12年建設省告示第1452号第五号に規定する無等級材又は第六号に規定する木材 断面寸法(mm)：27_(±2.7)以上×27_(±2.7)以上</p>
防水紙(必要に応じて取付ける。)	<p>仕様：あり又はなし 種類：aからgのいずれかによる。 a. アスファルトフェルト(JIS A 6005) b. 透湿防水シート(JIS A 6111) c. ポリエチレン樹脂系 d. ポリエステル樹脂系 e. ポリプロピレン樹脂系 f. 上記c～eの組み合わせ g. 上記b～fにアルミニウム表面処理を施したもの 厚さ(mm)：0.6_(±0.06)以下</p>

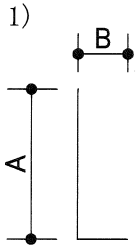
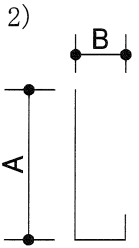
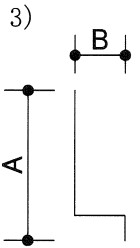
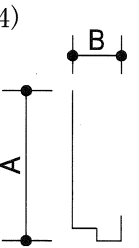
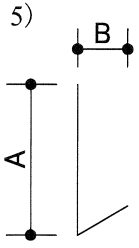
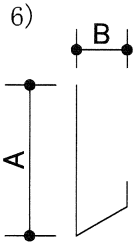
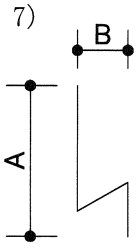
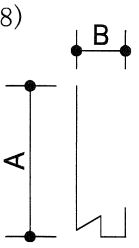
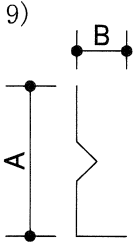
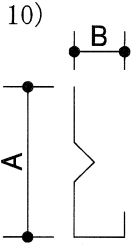
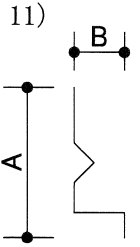
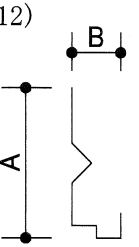
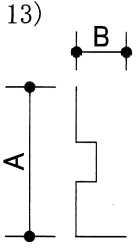
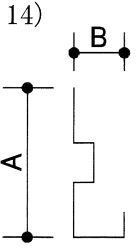
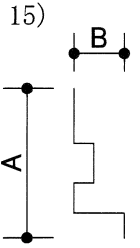
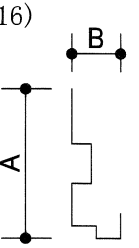
項 目	製 品 仕 様
③ 副 構 成 材 料	<p>種類：a から j のいずれかによる。</p> <p>a. 冷間圧延ステンレス鋼板 (JIS G 4305)</p> <p>b. 熱間圧延ステンレス鋼板 (JIS G 4304)</p> <p>c. 熔融亜鉛めっき鋼板 (JIS G 3302)</p> <p>d. 塗装熔融亜鉛めっき鋼板 (JIS G 3312)</p> <p>e. 熔融亜鉛-5%アルミニウム合金めっき鋼板 (JIS G 3317)</p> <p>f. 塗装熔融亜鉛-5%アルミニウム合金めっき鋼板 (JIS G 3318)</p> <p>g. 熔融 55%アルミニウム-亜鉛合金めっき鋼板 (JIS G 3321)</p> <p>h. 塗装熔融 55%アルミニウム-亜鉛合金めっき鋼板 (JIS G 3322)</p> <p>i. 熔融亜鉛-アルミニウム-マグネシウム合金めっき鋼板 (JIS G 3323)</p> <p>j. ポリ塩化ビニル被覆金属板 (JIS K 6744)</p> <p>厚さ(mm)：0.8(±0.08)以上</p> <p>寸法(mm)：幅 40(±4)以上、高さ 40(±4)以上(幅と高さの合計 90(±9)以上)</p> <p>上部と下部のツメの総掛かり代面積(mm²)：170.7(±17)以上</p> <p>留付け間隔(mm)：鉛直方向；500(±50)以下 水平方向；外装材の働き幅に応じた間隔以下</p>
スターター	<p>材料名：鋼製又はステンレス鋼製</p> <p>厚さ(mm)：0.8(±0.08)以上</p> <p>形状及び寸法(mm)：形状は 1) から 16) のいずれかによる(各種リブ付、穴付を含む)。</p> <div style="display: flex; flex-wrap: wrap; justify-content: space-around;"> <div style="text-align: center;">1) </div> <div style="text-align: center;">2) </div> <div style="text-align: center;">3) </div> <div style="text-align: center;">4) </div> <div style="text-align: center;">5) </div> <div style="text-align: center;">6) </div> <div style="text-align: center;">7) </div> <div style="text-align: center;">8) </div> <div style="text-align: center;">9) </div> <div style="text-align: center;">10) </div> <div style="text-align: center;">11) </div> <div style="text-align: center;">12) </div> <div style="text-align: center;">13) </div> <div style="text-align: center;">14) </div> <div style="text-align: center;">15) </div> <div style="text-align: center;">16) </div> </div> <p>A : 30(±3)以上、B : 10(±1)以上、C : 1(±0.1)以上</p>

項 目	製 品 仕 様
③ 副構成材料 スペーサー(必要に応じて取付ける。)	仕様：あり又はなし 種類：a から h のいずれかによる。 a. ポリプロピレン b. ポリエチレン c. ポリエステル d. ゴム系 e. 木製 f. 繊維強化セメント板 g. 繊維板 h. せっこう板 寸法(mm)：幅 50 _(±5) 以下、長さ 150 _(±15) 以下 使用量(g)：1箇所あたり 10 _(±1) 以下 取付け間隔：外装材の働き幅に応じた間隔以上
外装下張材の目地処理材(必要に応じて処理する。)	仕様：あり又はなし 種類：下記のいずれかによる。 せっこうボード用目地処理材(JIS A 6914)、合成樹脂エマルジョンパテ(JIS K 5669)、せっこう系、炭酸カルシウム系又は合成樹脂系 塗布量(g/m)：10 _(±1) 以上
留付け材	外装材留金具固定用 種類及び寸法：a から c のいずれかによる。 a. 鋼製又はステンレス鋼製スクリークぎ 寸法(mm)：φ 1.7 _(±0.2) 以上×L25 _(±2.5) 以上 b. 鋼製又はステンレス鋼製リングくぎ 寸法(mm)：φ 1.7 _(±0.2) 以上×L25 _(±2.5) 以上 c. 鋼製又はステンレス鋼製ねじ 寸法(mm)：φ 1.7 _(±0.2) 以上×L25 _(±2.5) 以上 留付け本数：外装材留金具 1 個につき 1 本以上 外装材固定用(必要に応じて使用する。) 仕様：あり又はなし 種類及び寸法：a から c のいずれかによる。 a. 鋼製又はステンレス鋼製スクリークぎ 寸法(mm)：φ 1.8 _(±0.2) 以上×L32 _(±3.2) 以上 b. 鋼製又はステンレス鋼製リングくぎ 寸法(mm)：φ 1.8 _(±0.2) 以上×L32 _(±3.2) 以上 c. 鋼製又はステンレス鋼製ねじ 寸法(mm)：φ 1.8 _(±0.2) 以上×L32 _(±3.2) 以上 留付け間隔(mm)：3,000 _(±300) 以下(外装材 1 枚につき 1 本以上) スターター固定用 種類：鋼製又はステンレス鋼製ねじ 寸法(mm)：φ 3.0 _(±0.3) 以上×L20 _(±2) 以上 留付け間隔(mm)：1,500 _(±150) 以下 外装下張材固定用 種類及び寸法：a 又は b のいずれかによる。 a. 鋼製又はステンレス鋼製くぎ 寸法(mm)：φ 1.7 _(±0.2) 以上×L25 _(±2.5) 以上 b. 鋼製又はステンレス鋼製ねじ 寸法(mm)：φ 1.7 _(±0.2) 以上×L25 _(±2.5) 以上 留付け間隔(mm)：200 _(±20) 以下

つづく

つづき

項	目	製 品 仕 様
③ 副 構 成 材 料	留付け材	<p>胴縁固定用 仕様：1) 又は 2) 1) なし 2) あり (胴縁を用いる場合) 種類及び寸法：a 又は b のいずれかによる。 a. 鋼製又はステンレス鋼製くぎ 寸法(mm)：$\phi 1.8_{(\pm 0.2)}$以上$\times L32_{(\pm 3.2)}$以上 b. 鋼製又はステンレス鋼製ねじ 寸法(mm)：$\phi 1.8_{(\pm 0.2)}$以上$\times L32_{(\pm 3.2)}$以上 留付け間隔(mm)：500$_{(\pm 50)}$以下</p> <p>補強用胴縁固定用 仕様：1) 又は 2) 1) なし 2) あり (補強用胴縁を用いる場合) 種類及び寸法：a 又は b のいずれかによる。 a. 鋼製又はステンレス鋼製くぎ 寸法(mm)：$\phi 1.7_{(\pm 0.2)}$以上$\times L25_{(\pm 2.5)}$以上 b. 鋼製又はステンレス鋼製ねじ 寸法(mm)：$\phi 1.7_{(\pm 0.2)}$以上$\times L25_{(\pm 2.5)}$以上 留付け間隔(mm)：3,000$_{(\pm 300)}$以下</p> <p>受材固定用 仕様：1) 又は 2) 1) なし 2) あり (受材を用いる場合) 種類及び寸法：a 又は b のいずれかによる。 a. 鋼製又はステンレス鋼製くぎ 寸法(mm)：$\phi 1.8_{(\pm 0.2)}$以上$\times L32_{(\pm 3.2)}$以上 b. 鋼製又はステンレス鋼製ねじ 寸法(mm)：$\phi 1.8_{(\pm 0.2)}$以上$\times L32_{(\pm 3.2)}$以上 留付け本数：片側 1 本以上</p> <p>補強用下地材固定用 仕様：1) 又は 2) 1) なし 2) あり (補強用下地材を用いる場合) 種類及び寸法：前記の受材固定用に同じ。 留付け本数：片側 1 本以上</p> <p>防水紙仮留め用 仕様：1) 又は 2) 1) なし 2) あり (防水紙を用いる場合) 種類及び仕様：a から c のいずれかによる。 a. ブチルゴムテープ又はアクリルテープ 寸法(mm)：厚さ 0.5$_{(\pm 0.1)}$以下、幅 50$_{(\pm 5)}$以下 貼付け間隔(mm)：455$_{(\pm 46)}$以上 b. スプレーのり 塗布量(g/m)：30$_{(\pm 3)}$以下 塗布間隔(mm)：455$_{(\pm 46)}$以上 c. ステープル 寸法(mm)：幅 10$_{(\pm 1)}$以上、長さ 6$_{(\pm 1)}$以上</p>

項 目	製 品 仕 様
③ 副 構 成 材 料	スペーサー仮留め用 仕様：1)又は2) 1)なし 2)あり(スペーサーを用いる場合) 種類及び仕様：a から c のいずれかによる。 a. ブチルゴムテープ又はアクリルテープ 寸法(mm)：厚さ 0.5(±0.1)以下、幅 50(±5)以下 b. スプレーのり 塗布量(g/m)：30(±3)以下 c. ステープル 寸法(mm)：幅 10(±1)以上、長さ 6(±1)以上

4. 構造説明図

(1) 外装材留金具工法仕様

①透視図（屋外側）

(単位：mm)

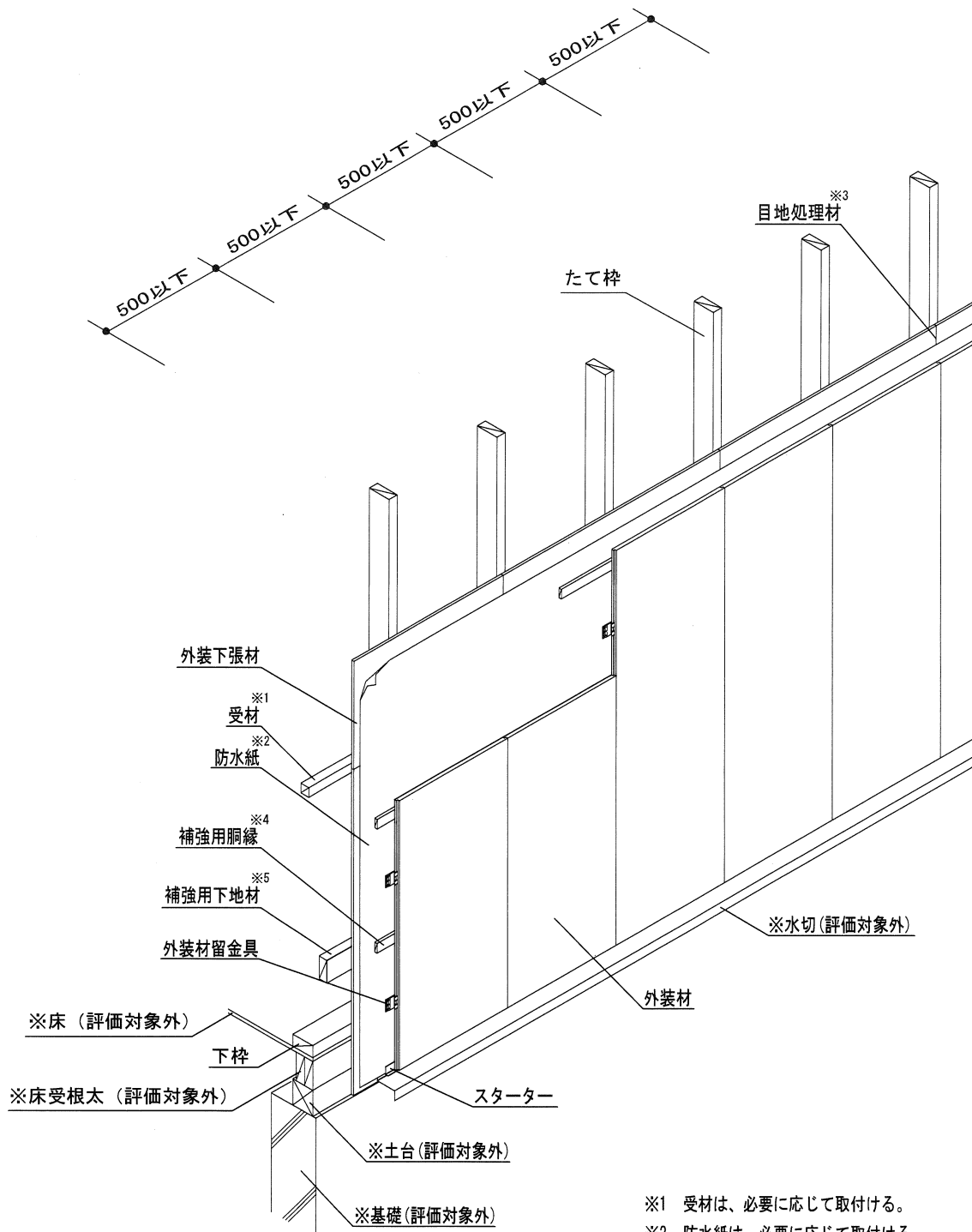

- ※1 受材は、必要に応じて取付ける。
- ※2 防水紙は、必要に応じて取付ける。
- ※3 目地処理材は、必要に応じて処理する。
- ※4 補強用胴縁は、必要に応じて取付ける。
- ※5 補強用下地材は、必要に応じて取付ける。

②水平断面図

(単位：mm)

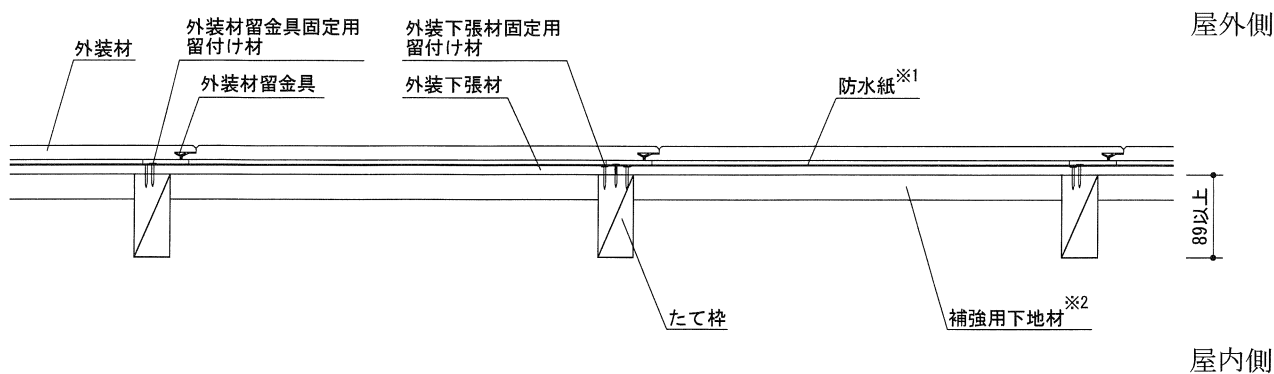

- ※1 防水紙は、必要に応じて取付ける。
- ※2 補強用下地材は、必要に応じて取付ける。

③鉛直断面図

(単位：mm)

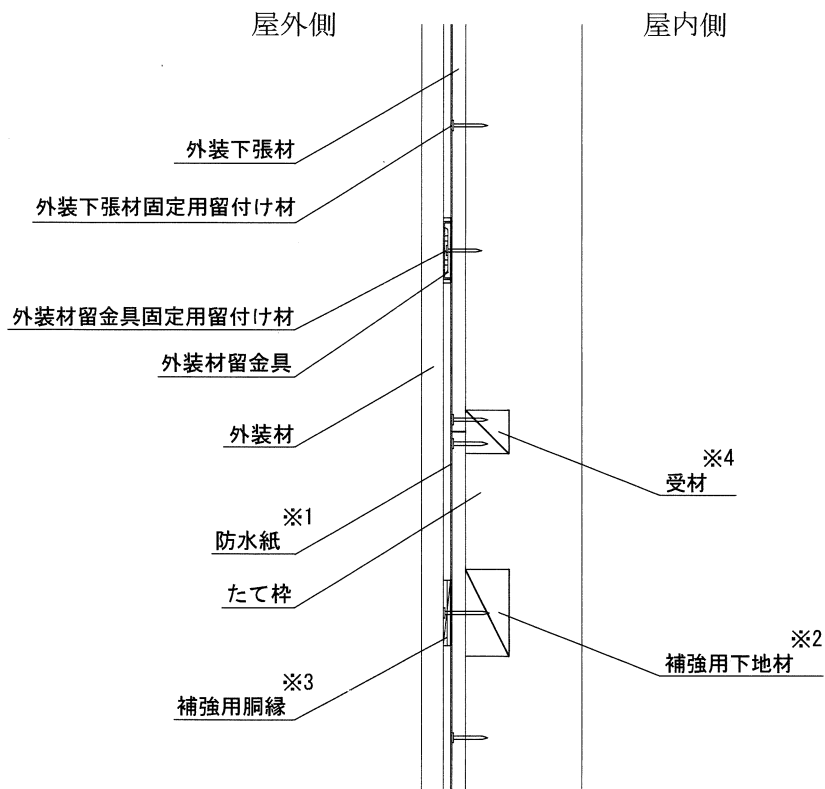

- ※1 防水紙は、必要に応じて取付ける。
- ※2 補強用下地材は、必要に応じて取付ける。
- ※3 補強用胴縁は、必要に応じて取付ける。
- ※4 受材は、必要に応じて取付ける。

(2) 胴縁併用外装材留金具工法仕様

①透視図 (屋外側)

(単位 : mm)

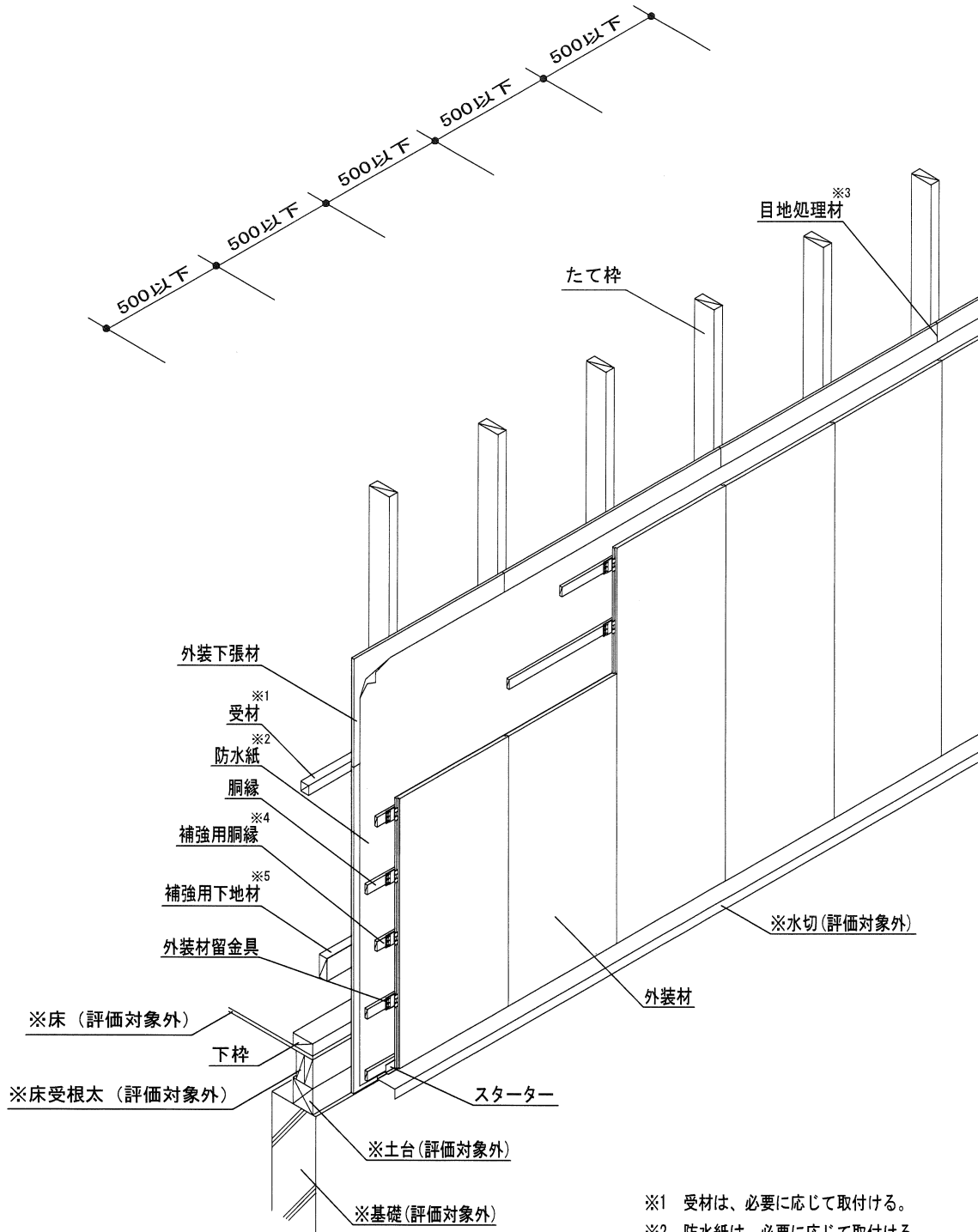

- ※1 受材は、必要に応じて取付ける。
- ※2 防水紙は、必要に応じて取付ける。
- ※3 目地処理材は、必要に応じて処理する。
- ※4 補強用胴縁は、必要に応じて取付ける。
- ※5 補強用下地材は、必要に応じて取付ける。

②水平断面図

(単位 : mm)

屋外側

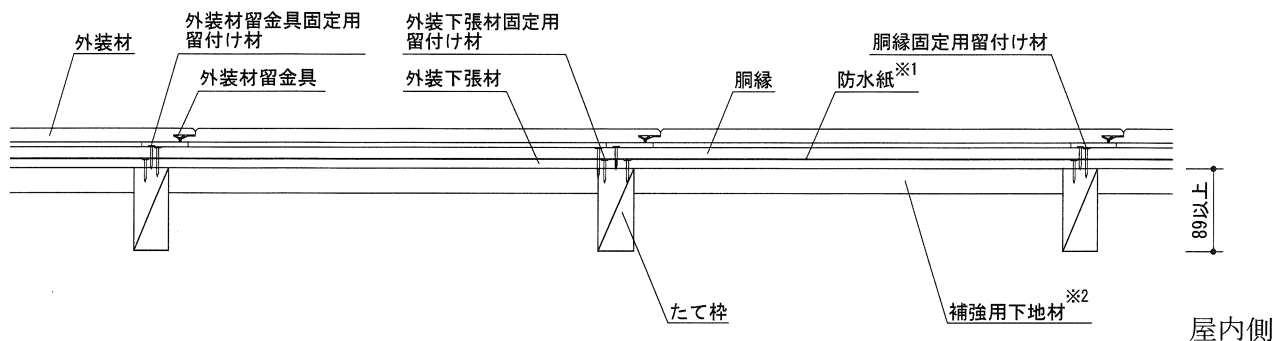

屋内側

- ※1 防水紙は、必要に応じて取付ける。
- ※2 補強用下地材は、必要に応じて取付ける。

③鉛直断面図

(単位 : mm)

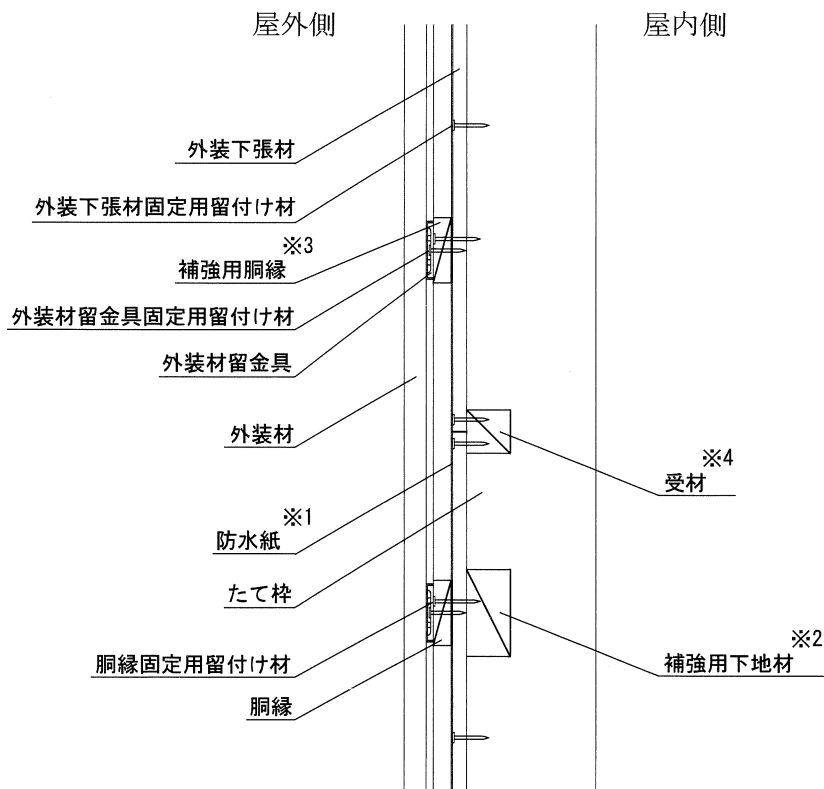

- ※1 防水紙は、必要に応じて取付ける。
- ※2 補強用下地材は、必要に応じて取付ける。
- ※3 補強用胴縁は、必要に応じて取付ける。
- ※4 受材は、必要に応じて取付ける。

(3) 外装材の端部形状および断面形状の概略図

(単位 : mm)

①端部形状

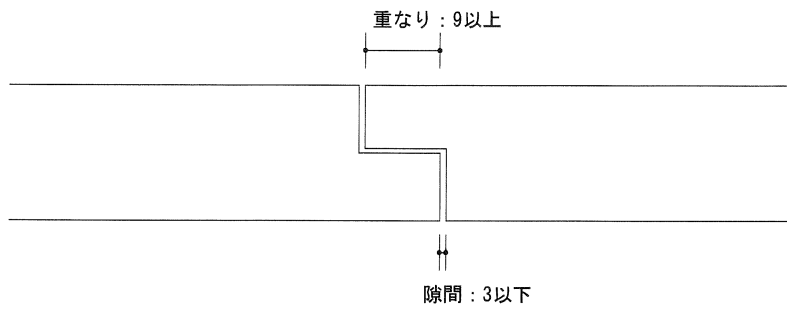

②断面形状

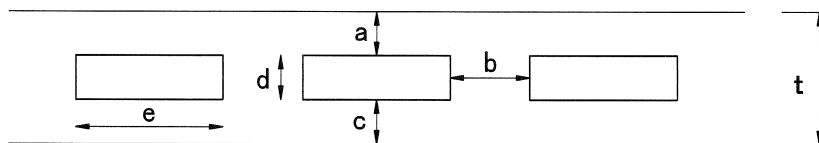
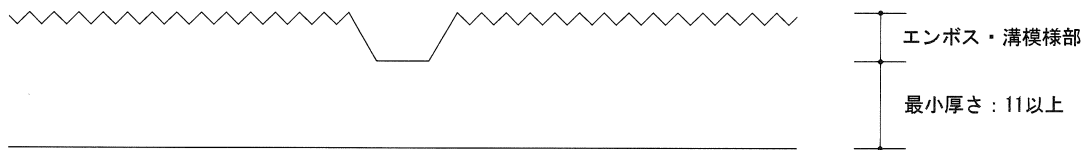

厚さ t	18以上
a	5以上
b	3.5以上
c	4以上
d	9以下
e	t 以下

(4) 外装材留金具の概要図

(単位：mm)

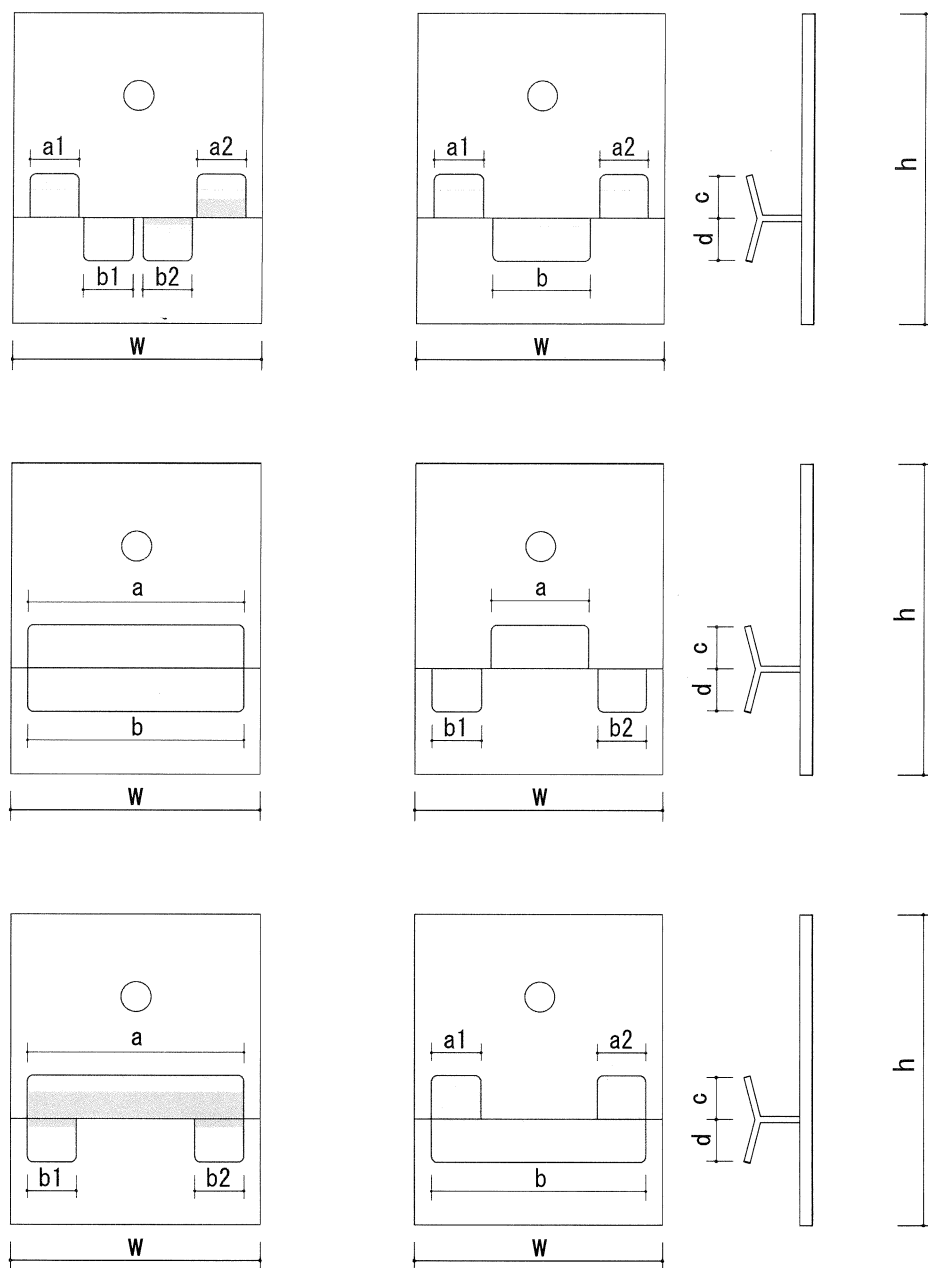

記号	寸法
W	40以上
h	40以上
w+h	90以上

a : 上部ツメの幅又は総幅 ($a = a_1 + a_2$)b : 下部ツメの幅又は総幅 ($b = b_1 + b_2$)

c : 上部ツメの掛かり高さ

d : 下部ツメの掛かり高さ

・ 上部と下部のツメの総掛かり代面積 : $170.7(\pm 17)\text{mm}^2$ 以上※ $(a \times c) + (b \times d)$

5. 施工方法等

(1) 木製下地材の組立て

たて枠は 500 mm 以下の間隔で配置し、頭つなぎ、上枠、下枠等に取り付ける。必要に応じて、受材を外装下張材の横目地となる位置に配置し、 $\phi 1.8\text{mm}$ 以上 $\times L32\text{mm}$ 以上の鋼製くぎ等で、片側 1 本以上、たて枠に取り付ける。必要に応じて、補強用下地材を、 $\phi 1.8\text{mm}$ 以上 $\times L32\text{mm}$ 以上の鋼製くぎ等で、片側 1 本以上、たて枠等に取り付ける。

(2) 外装下張材の取付け

外装下張材をあらかじめ現場の寸法に合わせて切断し、 $\phi 1.7\text{mm}$ 以上 $\times L25\text{mm}$ 以上の鋼製くぎ等で、200mm 以下の間隔で上枠、下枠、たて枠又は枠組材等に取り付ける。必要に応じて受材等に留付ける。

なお、外装下張材の目地部は、必要に応じて目地処理材で処理する。

(3) 防水紙の仮留め

必要に応じて、防水紙をたるみ、しわ等が生じないようにブチルゴムテープ等で外装下張材に仮留めする。継ぎ目の重なりは 500mm 以下とする。

(4) 胴縁の取付け(胴縁併用外装材留金具工法仕様の場合に取付ける。)

胴縁は、幅 40mm 以上のものを 500mm 以下の間隔で、 $\phi 1.8\text{mm}$ 以上 $\times L32\text{mm}$ 以上の鋼製くぎ等で 500mm 以下の間隔でたて枠等に取り付ける(必要に応じて胴縁に下穴を開ける)。なお、通気を考慮する場合、たて枠上で胴縁を切り離し隙間を設ける。

(5) 補強用胴縁の取付け

必要に応じて、補強用胴縁は、幅 40mm 以上のものを 500mm 以下の間隔で胴縁間に配置し、 $\phi 1.7\text{mm}$ 以上 $\times L25\text{mm}$ 以上の鋼製くぎ等を用いて、3,000mm 以下の間隔でたて枠等に留付ける(必要に応じて補強用胴縁に下穴を開ける)。

(6) スターターの取付け

スターターを、 $\phi 3.0\text{mm}$ 以上 $\times L20\text{mm}$ 以上の鋼製ねじで、1500mm 以下の間隔で土台、根太、胴縁又は枠組材等に取り付ける。

(7) 外装材留金具の取付け

外装材留金具を、胴縁、補強用胴縁、防水紙又は外装下張材の表面に働き幅間隔で、 $\phi 1.7\text{mm}$ 以上 $\times L25\text{mm}$ 以上の外装材留金具固定用鋼製スクリークぎ等を用いて、外装材を張付けながら取付ける。ただし、通気層と同じ厚さの補強用胴縁を用いる場合、補強用胴縁には外装材留金具を取付けなくてもよい。

(8) スペーサーの取付け

必要に応じて、スペーサーをブチルゴムテープ等で胴縁、補強用胴縁、防水紙又は外装下張材の表面に取り付ける。

(9) 外装材の取付け

外装材の張り方は縦張とする。外装材をあらかじめ現場の寸法に合わせて切断し、留金具にはめ込みながら張り上げる。取付けは、目地通りよく、不陸、目違いのないように行う。必要に応じて、 $\phi 1.8\text{mm}$ 以上 $\times L32\text{mm}$ 以上の鋼製スクリークぎ等を用いて、胴縁、補強用胴縁又はたて枠等に取り付ける。外装材を上下方向に継ぐ場合は、必ず上枠、下枠又は根太等の位置で行う。

(注意事項)開口部、床、屋根および軒裏等の取合いの部分において、炎の侵入を有効に防止することができる構造とする。

本構造に使用される各留付け材は、構造説明図に記載される所定の留付け先に十分なかかり代が確保されるよう、留付けている材料の寸法に応じた適切な長さで使用する。